

# プロジェクタースタンド

この度は、当社製品をお買い上げ頂き、誠にありがとうございます。  
本説明書を組み立ての前に必ずお読みの上、正しくお取り扱い下さいますようお願いいたします。  
また、本書を大切に保管して下さい。

## 組み立て時のご注意！



- 組み立ての際は、指先などを傷付けないよう、手袋等を着用して下さい。
  - 開封する際は、カッターナイフなどで本体を傷付けないよう十分ご注意下さい。
  - 工具類の取り扱いには、十分ご注意下さい。
  - 組み立ての際はお子さまに注意し、なるべく広い場所で行って下さい。
  - 組立説明書に従って組み立てて下さい。組み立て手順を間違えると、組み立たない場合があります。
  - 組み立て手順に従い、ネジ等で確実に止めて下さい。不十分ですと、製品が破損したりケガをする恐れがあります。
- ※ 部材や床などにキズが付かないよう、ダンボールや毛布等を敷いて組み立てて下さい。

## 使用時のご注意！

- 本製品に乗ったり、重いものを引っ掛けたり、耐荷重以上のものを載せたりしないで下さい。転倒したり、壊れてケガをする恐れがあります。
  - 高温のものを直接当てたりしないで下さい。塗装面が変色したり、剥がれることがあります。
  - 直射日光や冷暖房器具の風を直接当てないで下さい。歪んだり変色したりすることがあります。
  - 分解や改造をしないで下さい。破損したりケガをする恐れがあります。
  - 異常を見つけたらそのまま使用せず、製造元へご連絡下さい。
- ※ 改善のため、予告無く仕様を変更することがあります。

### 《カスターご使用時の注意》

- ★ 本製品のカスターは、位置替え等の小移動用です。運搬目的での使用や長距離移動はさせないで下さい。カスターが破損して、倒れてケガをする恐れがあります。
- ★ 段差等は、本製品を引っ張り上げるようにして越えて下さい。無理に段差等を越えますと、転倒したり、カスターが破損して、倒れてケガをする恐れがあります。
- ★ カーペット上で移動させる場合は、必ずゆっくりと行って下さい。転倒したり、カスターが破損して、倒れてケガをする恐れがあります。
- ★ カスターのネジは、定期的に締め直して下さい。緩んだままで使用しますと、転倒したり、カスターが破損して、倒れてケガをする恐れがあります。
- ★ カスターのストッパーをロックした状態で、無理に移動させないで下さい。破損の原因になります。
- ★ カスターは消耗品です。破損したり、異常が発生した場合は、新しいカスターに交換して下さい。

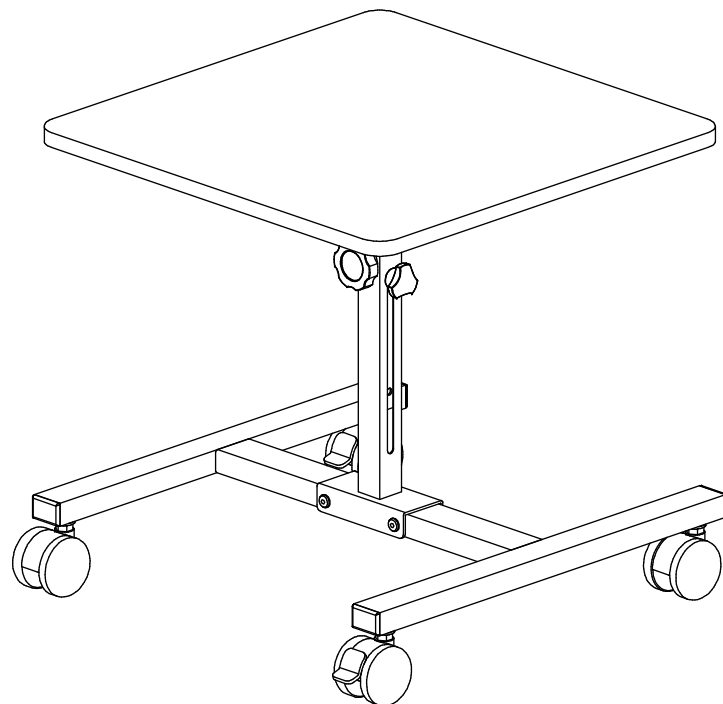

製品仕様 外形寸法：幅420mm×奥行445mm×高355～505mm  
重量：4.4kg 耐荷重：等分布10kg  
主要材料：スチール、MDF  
表面処理：スチール＝パウダー塗装、MDF＝PVC貼り

K1414

## 組み立てる前に、各部品を確認して下さい。

※ 組み立ての際は、プラスドライバーをご用意下さい。

項目	部品名	数量	項目	部品名	数量	項目	部品名	数量
1	ベース	1	6	下フレーム	1	13	上フレーム	1
2	カスター (ストッパー有)	2	7	六角ネジ/大(M8x15)	1	14	ブラワッシャー/大	1
			8	スプリングワッシャー/小	1	15	平ワッシャー/大	1
3	カスター (ストッパー無)	2	9	六角レンチ/大	1	16	ハンドルネジ	1
			10	六角ネジ/小(M6x12)	8	17	ブラワッシャー/小	1
4	スプリングワッシャー/大	4	11	六角レンチ/小	1	18	平ワッシャー/小	1
5	スパナ	1	12	天板	1	19	手まわしネジ	1

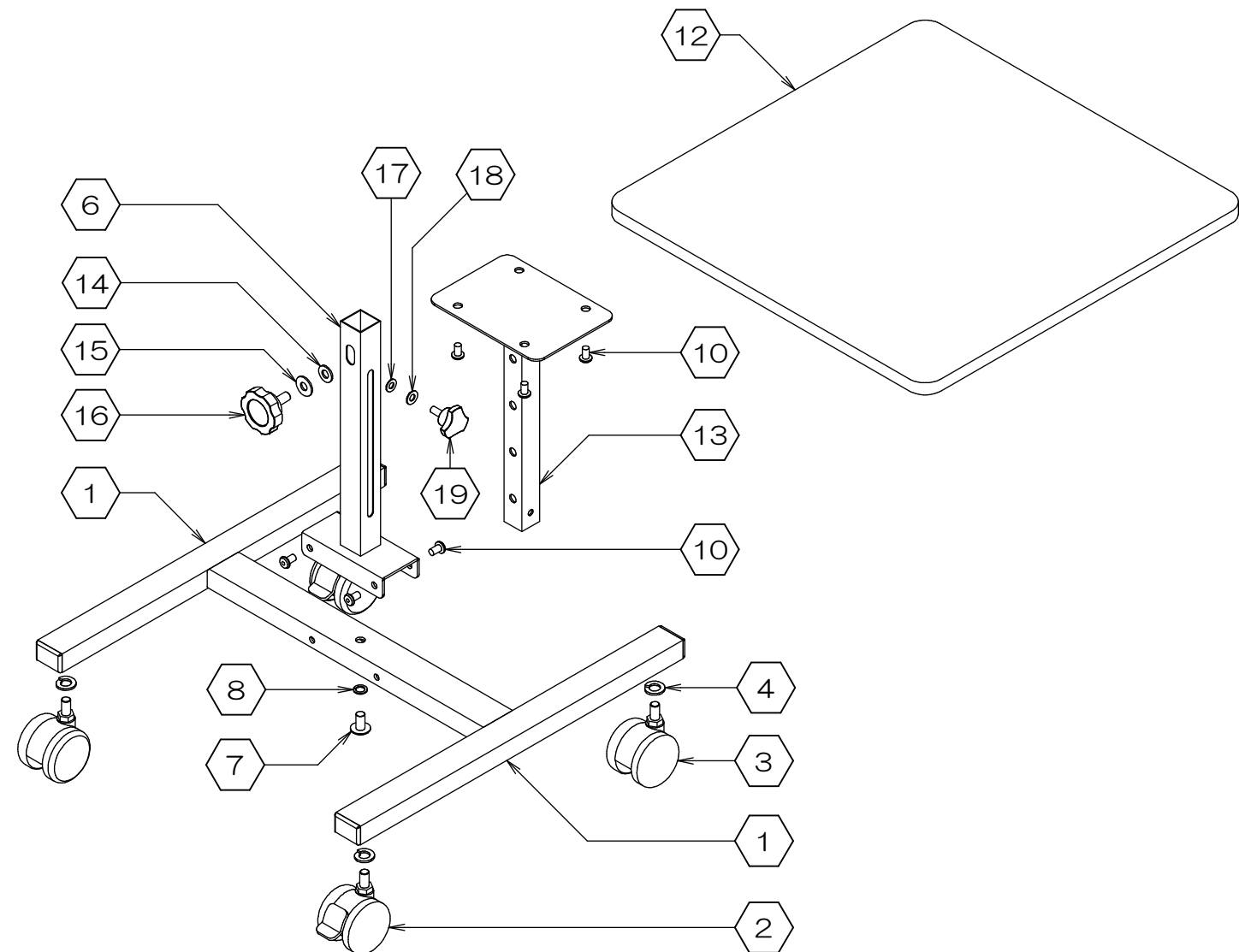
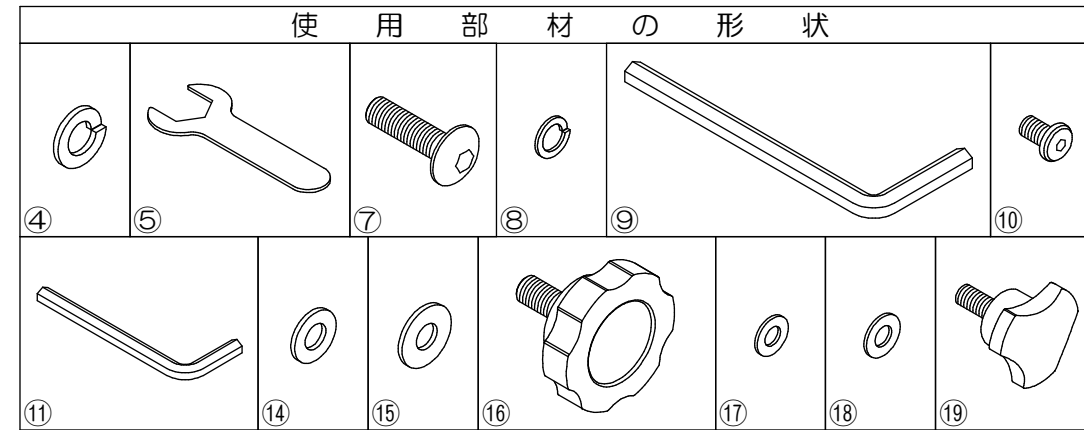

製造元・お問い合わせ先 株式会社 ケイ アイ シー  
〒160-0022 東京都新宿区新宿1-28-3 川辺第2ビル  
03-3357-7195  
<http://www.kic-corp.co.jp>

SLS-PJ

### 1. キャスターの取り付け

- 下図を参考に、①ベースを裏返しに置きます。
- ②③キャスター 各2個と④スプリングワッシャー/大を、付属の⑤スパナでしっかりと固定します。

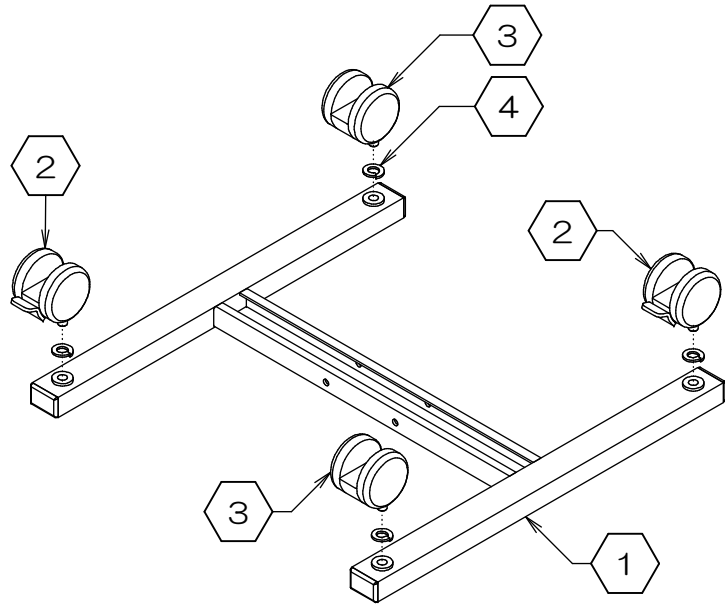

### 2. 下フレームの取り付け

- 前項で組み立てたベースに、⑥下フレームを⑦六角ネジ/大と⑧スプリングワッシャー/小で仮留めします。  
(付属の⑨六角レンチ/大をご使用下さい)
- 次に、⑩六角ネジ/小4個を下フレームに、⑪六角レンチ/小を使って仮留めします。
- 最後に、すべてのネジをしっかりと増し締めします。

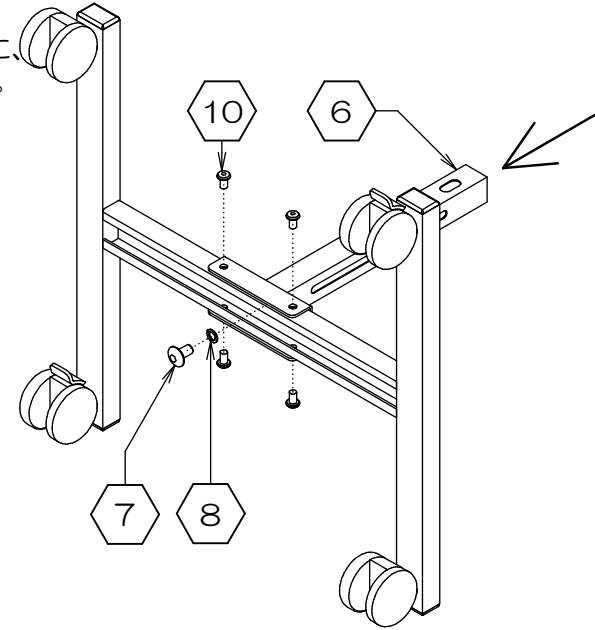

### 3. 上フレームの組み立て

- 注) 部材や床に傷つかないように、ダンボールや毛布等を敷いて作業を行って下さい。
- 下図のように、⑫天板を裏返しに置きます。
  - ⑬上フレームを、六角ネジ/小 4個でしっかりと固定します。  
(付属の六角レンチ/小をご使用下さい)
- 注) 六角ネジ/小は必要以上に締め付けしないで下さい。ネジが入り込み過ぎて、天板の表面に歪みが生じる恐れがあります。

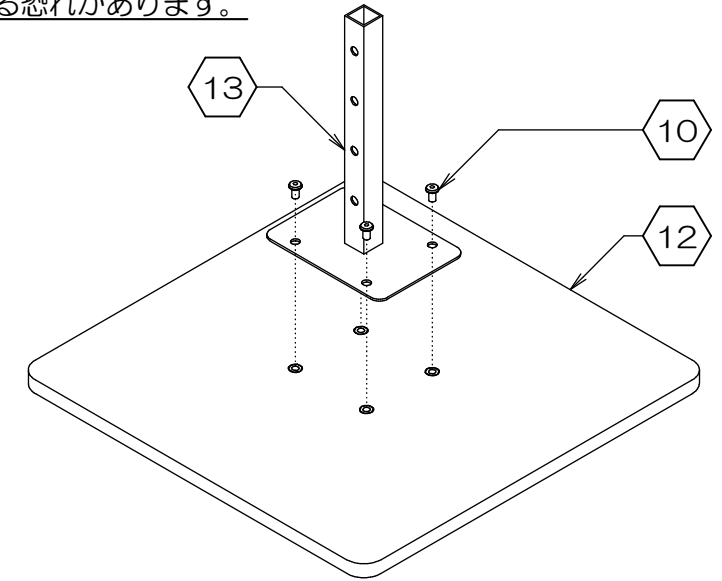

### 4. 本体の組み合わせ

- 下図のように、ネジ穴の向きに注意して上フレームを下フレームに差し込み、お好みの高さに設定します。
  - ⑭ブラワッシャー/大→⑮平ワッシャー/大→⑯ハンドルネジの順で、しっかりと固定します。
  - 同様に、⑰ブラワッシャー/小→⑱平ワッシャー/小→⑲手まわしネジの順で、しっかりと固定します。
- 最後に、すべてのネジ等が緩んでいないか確認して下さい。緩んでいる場合は、締め直して下さい。
- 完成です。

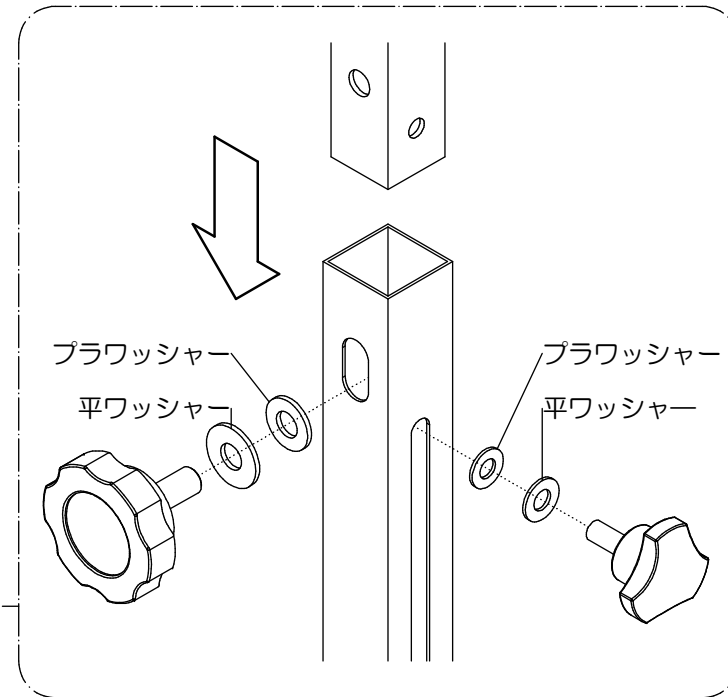
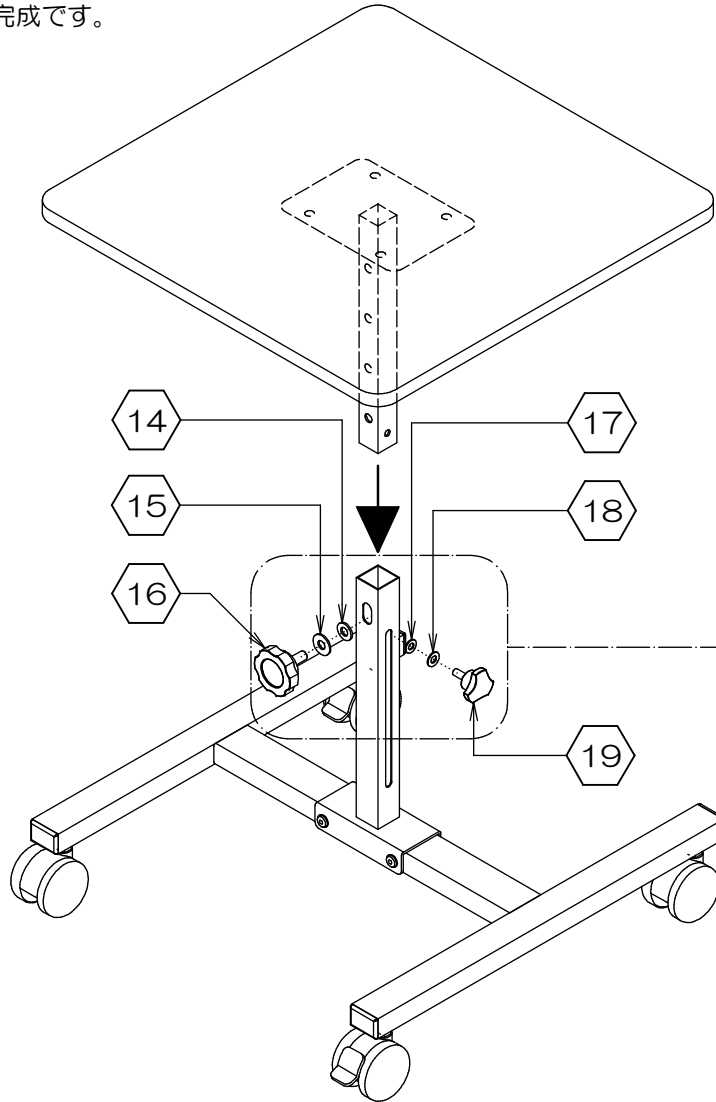

### アフターサービス

- この説明書には保証書が付属しています。保証期間はご購入日より1年間を保証期間とさせていただきます。保証期間中の修理は、以下の保証規定に基づいて修理させていただきます。また保証期間の経過後でも、修理により機能が維持できる場合は、ご要望により有料にて修理させていただきます。

### 保証規定

- 保証期間内に取扱説明書にしたがった正常な状態で故障した場合は無料修理をさせていただきます。
- 保証期間内に修理の必要が生じた場合には製品と保証書（取扱説明書）をご確認のうえ、販売店、または弊社修理窓口までご連絡ください。
- 保証期間内でも次の場合は有料修理となります。
  - 保証書にお買い上げ日の年月日、お客様名、お買い上げの販売店名の記入がない場合、及び本書の字句を故意に書き換えた場合。
  - 火災、地震、水害、落雷、その他天変地異による故障及び損傷。
  - 使用の誤り、乱用、改造等による事由による故障及び損傷。
  - その他、弊社の責に帰し得ない事由により生じた故障や損傷。
- 本書は日本国内においてのみ有効です。  
This warranty is valid only in Japan.

### 保証書

品名	プロジェクタースタンド	型式	SLS-PJ
お客様	お名前	様	
	ご住所	〒 -	
	ご連絡先	-	
販売店	お買い上げ日	年	月 日
	保証期間	お買い上げ日より1年間	
	店名・住所・電話番号		

- この製品を第三者に譲渡する場合は、この説明書も共に譲渡し、よく読んでから使用するようご注意ください。

注) プロジェクターを載せたままで、高さや角度の変更は絶対にしないで下さい。