

-B

この度は、弊社製品をお買い求めいただきまして、ありがとうございます。

●この説明書は、製品の組立て方、使い方、使用上の注意事項について記載してあります。

●ご使用前に必ず、この説明書をよくお読みの上、正しくお使いください。

●また製品を末永くご使用いただくために、この説明書は大切に保管してください。

-B L)		1
-B R)		1
M8x16, S		4
M6x16 S		4
M8x25 S		4

L

1.

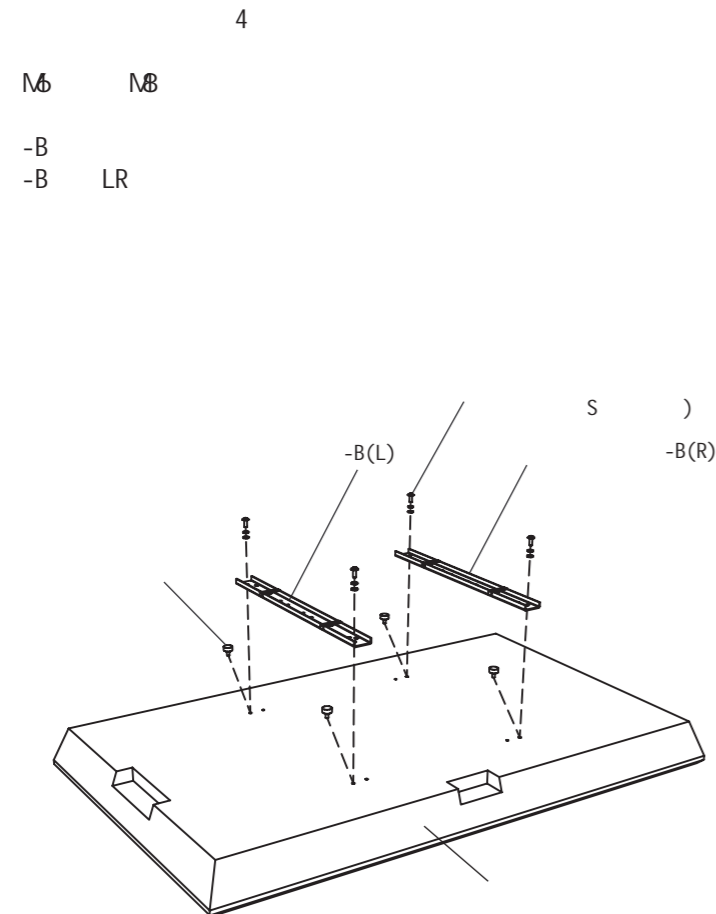

2.

